

ISTRUZIONI PER IL MONTAGGIO

Norme di sicurezza e direttive generali

RAIL Standard
RAIL Cancellotto
RAIL Passerella di sicurezza



- **Inclinazione regolabile**
60°, 74°, 82° e 90°
- **Altezza regolabile fino a 3 cm**
- **Fermapiede**

Note importanti per l'installazione

- SwissporSAFSYS Sistema parapetto RAIL è un sistema di protezione laterale temporanea secondo la norma EN 13374 (2013) Classe A.
- SwissporSAFSYS Sistema parapetto RAIL può essere installato unicamente dal personale incaricato.
- Prima del montaggio, verificare che tutte le parti di swissporSAFSYS Sistema parapetto RAIL non presentino danneggiamenti o usura. Controllare le condizioni degli elementi di collegamento. Sostituire tutte le parti danneggiate o usurate.
- La pendenza del tetto non deve superare i 10°.
- I prodotti swissporSAFSYS non devono essere immagazzinati su superfici aggressive (per es. pavimento in calcestruzzo umido).
- L'altezza del cordolo deve raggiungere un minimo di 5 cm. Se l'altezza del cordolo non raggiunge i 15 cm, devono essere montati dei fermapiede.
- La distanza tra i montanti può raggiungere un massimo di 280 cm.
- Il corrimano e il fermapiede possono essere allungati collegando un elemento con l'altro. Assolutamente assicurarsi che i collegamenti ad incastro siano inseriti fino all'arresto.
- Fissare giunzioni ad angolo, corrimano e fermapiede utilizzando dei giunti. La distanza consigliata tra tali giunti e i montanti è di max. 30 cm da un lato e 130 cm dall'altro.
La distanza totale massima non può superare i 150 x 150 cm.
- Stringere tutti i dadi con una coppia di serraggio di min. 10 NM.
- Posizionare con attenzione le zavorre sui montanti. Quando si solleva la zavorra è necessario indossare dei guanti (!Attenzione: rischio di lesioni!).
- Se utilizzato direttamente sullo strato impermeabilizzante, è indispensabile stendere una stuoia protettiva.
- L'installatore deve assicurarsi che lo strato impermeabilizzante non venga danneggiato!

Norme di sicurezza e direttive generali

- Utilizzare solo componenti originali non danneggiate.
- Non apportare modifiche al prodotto che possano comprometterne il funzionamento o la sicurezza.
- Per tutti i lavori bisogna attenersi alle norme vigenti, alle direttive delle associazioni di categoria e alle linee guida e regole SUVA.
- Verificare che durante il montaggio di swissporSAFSYS Sistema parapetto RAIL il personale sia assicurato con DPI (dispositivi di protezione individuale) anticaduta.
- Attenzione! L'uso improprio delle zavorre non è consentito, per es. lanciarle, lasciarle cadere, ecc.
- Prima di cominciare il montaggio, assicurarsi di avere a disposizione tutte le parti necessarie.
- In caso di raffiche di vento superiori a forza 6 della scala Beaufort, i lavori sul tetto devono essere interrotti.
- Se si verifica la caduta di una persona oppure se un oggetto cade contro o all'interno di swissporSAFSYS Sistema parapetto RAIL, quest'ultimo può continuare ad essere utilizzato solo una volta che è stato ispezionato da una persona competente.
- A lavoro terminato o nel caso in cui stia crescendo il vento, il sistema parapetto RAIL di swissporSAFSYS deve essere assicurato contro lo scivolamento e il sollevamento.
- Assicurarsi che dopo l'installazione, o prima di iniziare i lavori sul tetto, venga eseguito un controllo di sicurezza del sistema parapetto RAIL. Questo è particolarmente importante in caso di ghiaccio, neve e superfici bagnate.
- Assicurarsi che le aperture tra swissporSAFSYS Sistema parapetto RAIL e le altre strutture siano il più piccole possibile, ma non devono essere inferiori ai 12 cm dalle traverse e ai 2 cm dal cordolo.
- Poiché i montanti sono regolabili in altezza, lo spazio libero tra il fermapiede e quello inferiore, rispettivamente tra il fermapiede e il bordo superiore del cordolo, non deve superare i 47 cm.
- Se si utilizza una zavorra direttamente sullo strato impermeabilizzante, è indispensabile stendere una stuoia protettiva autoade-siva sul lato inferiore della zavorra per proteggere lo strato impermeabilizzante. Infine posizionare con cautela la zavorra con la stuoia protettiva sul montante, come descritto a pagina 5.

Dispositivi di protezione individuale (DPI)

Durante l'installazione del sistema di protezione laterale è necessario indossare i seguenti dispositivi di protezione:

- casco di protezione • scarpe antinfortunistiche • guanti • imbracatura certificata a norma EN 361 • dispositivi anticaduta

**Queste istruzioni per il montaggio e i passaggi specificati devono essere seguite rigorosamente!
È importante seguire esattamente le norme di sicurezza e le linee guida, che devono essere lette attentamente prima di cominciare l'installazione di swissporSAFSYS Sistema parapetto RAIL.**



Le indicazioni da seguire sono rappresentate in modo schematico e spiegate per iscritto.
In caso di dubbi si prega di contattare il nostro ufficio tecnico:

swisspor AG

Bahnhofstrasse 50, 6312 Steinhausen

Tel. +41 56 678 98 98, mail: info@swisspor.com, www.swisspor.ch

swissporSAFSYS Sistema parapetto RAIL Standard

Pericolo!

Alto rischio di pericolo. Può portare anche a lesioni gravi o alla morte.
Le componenti possono cadere durante il montaggio - pericolo di schiacciamento.

Attenzione!

Rischio di pericolo medio. La mancata osservanza delle istruzioni può portare a lesioni fisiche.

Prudenza!

Basso rischio di pericolo. La mancata osservanza di queste istruzioni può causare lievi lesioni fisiche o gravi danni agli oggetti.

Il prodotto

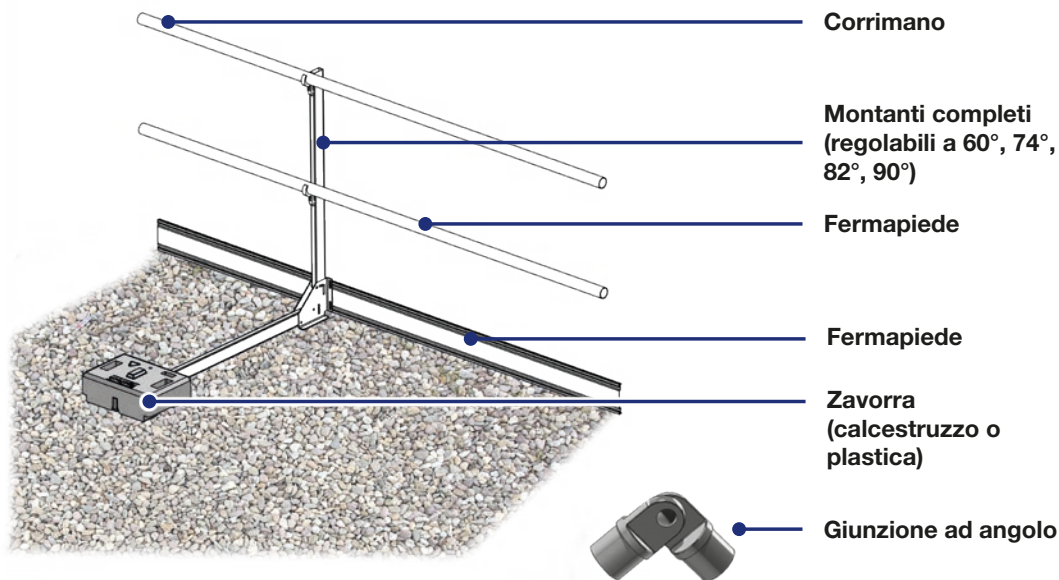

Attrezzi necessari



Chiave inglese SW 13



Stringere il dado con una coppia di serraggio di almeno 10 NM.



swissporSAFSYS Sistema parapetto RAIL Standard

Posizionare i montanti

Attrezzi necessari: chiave inglese SW 13

Posizione di trasporto

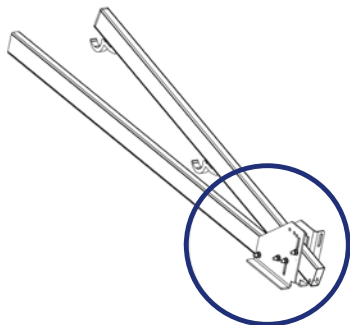

Passaggio 2:

Posizionare i montanti in verticale

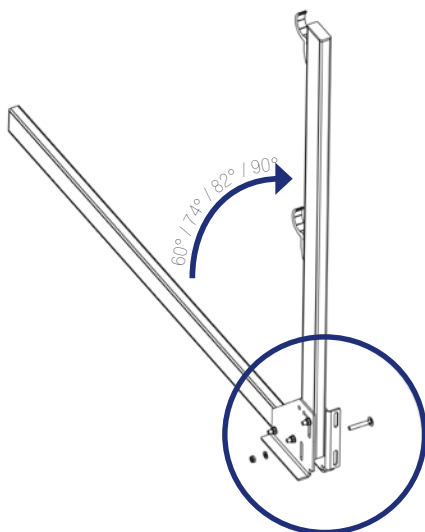

Passaggio 1:

Allentare il dado e svitare la vite.

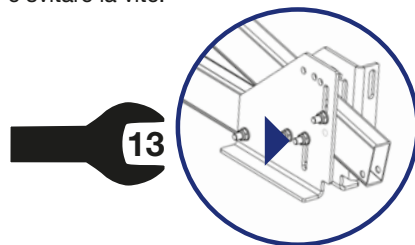

Passaggio 3:

Serrare il dado e la vite.

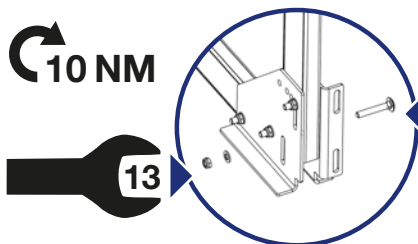

Montanti: inclinazione regolabile

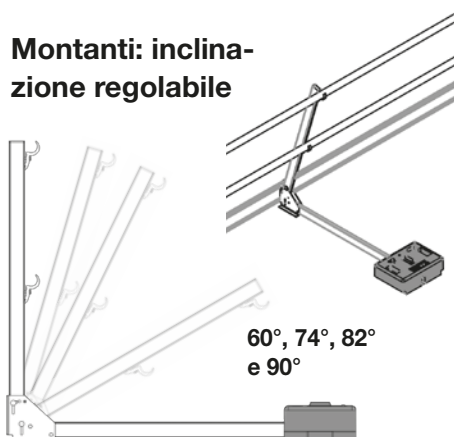

Posizionare le zavorre - variante CON cordolo

Zavorra in calcestruzzo ca. 25 kg

L'altezza del cordolo deve raggiungere un minimo di 5 cm. Se l'altezza del cordolo non raggiunge i 15 cm, devono essere montati dei fermapiede.

Assicurare i montanti con zavorre da ca. 25 kg.

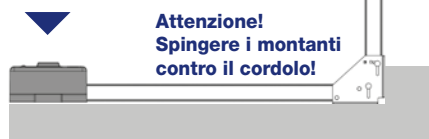

Quando si fissa la vite alla zavorra, assicurarsi assolutamente che lo strato impermeabilizzante esistente non venga danneggiato!

Se si utilizza una zavorra direttamente sullo strato impermeabilizzante, è indispensabile stendere una stuoia protettiva autoadesiva sul lato inferiore della zavorra per proteggere lo strato impermeabilizzante. Deve essere ordinata separatamente!



Per altre possibilità di zavorramento vedere pag. 14.

Attenzione! Per le zavorre in calcestruzzo utilizzare viti di max.10 cm!

Fissare la zavorra al montante con la vite da 10 cm in dotazione.

Zavorra in plastica ca. 22 kg

L'altezza del cordolo deve raggiungere un minimo di 5 cm. Se l'altezza del cordolo non raggiunge i 15 cm, devono essere montati dei fermapiede.

Assicurare i montanti con zavorre da ca. 22 kg.

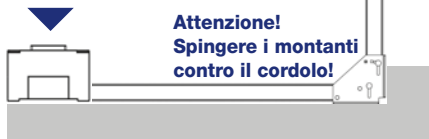

Quando si fissa la vite alla zavorra, assicurarsi assolutamente che lo strato impermeabilizzante esistente non venga danneggiato!

Se si utilizza una zavorra direttamente sullo strato impermeabilizzante, è indispensabile stendere una stuoia protettiva autoadesiva sul lato inferiore della zavorra per proteggere lo strato impermeabilizzante. Deve essere ordinata separatamente!

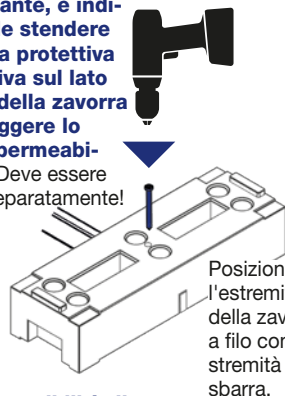

Per altre possibilità di zavorramento vedere pag. 14.

Attenzione! Per le zavorre in plastica utilizzare viti di max.14 cm!

Fissare la zavorra al montante con la vite da 14 cm in dotazione.

swissporSAFSYS Sistema parapetto RAIL Standard

Posizionare le zavorre - variante SENZA cordolo, con fermapiede

Zavorra in calcestruzzo ca. 25 kg

L'altezza del cordolo deve raggiungere un minimo di 5 cm. Se l'altezza del cordolo non raggiunge i 15 cm, devono essere montati dei fermapiede.

Assicurare i montanti con zavorre da ca. 25 kg.

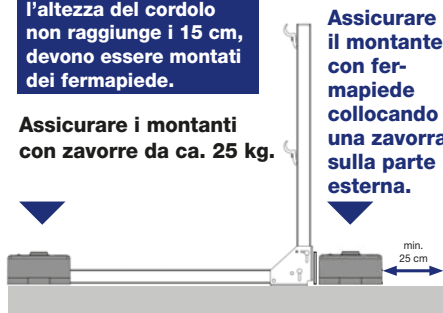

Quando si fissa la vite alla zavorra, assicurarsi assolutamente che lo strato impermeabilizzante esistente non venga danneggiato!

Attenzione! Per le zavorre in calcestruzzo utilizzare viti di max.10 cm!

Fissare la zavorra al montante **con la vite da 10 cm** in dotazione.

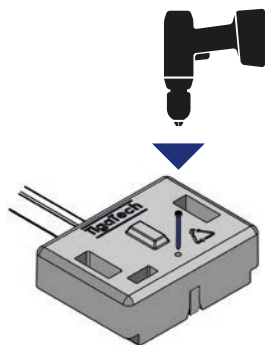

Posizionare l'estremità della zavorra a filo con l'estremità della sbarra.

Per altre possibilità di zavorramento vedere pag. 15.

Zavorra in plastica ca. 22 kg

L'altezza del cordolo deve raggiungere un minimo di 5 cm. Se l'altezza del cordolo non raggiunge i 15 cm, devono essere montati dei fermapiede.

Assicurare i montanti con zavorre da ca. 22 kg.

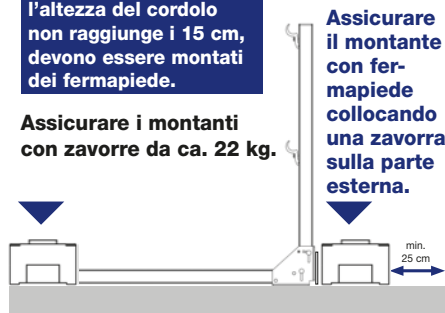

Quando si fissa la vite alla zavorra, assicurarsi assolutamente che lo strato impermeabilizzante esistente non venga danneggiato!

Attenzione! Per le zavorre in plastica utilizzare viti di max.14 cm!

Fissare la zavorra al montante **con la vite da 14 cm** in dotazione.

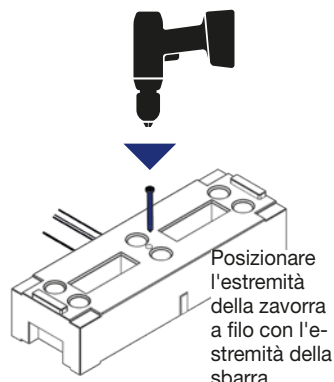

Posizionare l'estremità della zavorra a filo con l'estremità della sbarra.

Per altre possibilità di zavorramento vedere pag. 15.

swissporSAFSYS Sistema parapetto RAIL Standard

Montare il corrimano e il fermapiede

Attrezzi necessari:

chiave inglese SW 13 e avvitatore a batteria.

Inserire il corrimano /
fermapiede nell'alloggia-
mento della sbarra.

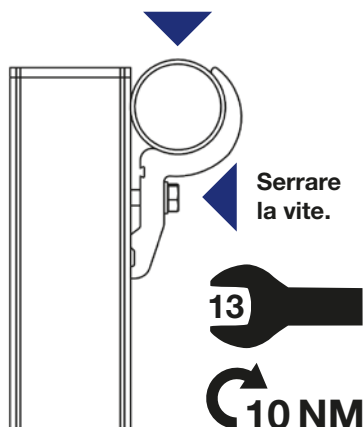

Serrare
la vite.

13

10 NM

Attenzione! Il bordo superiore del corrimano del sistema di protezione laterale deve trovarsi almeno 100 cm al di sopra della superficie di lavoro.

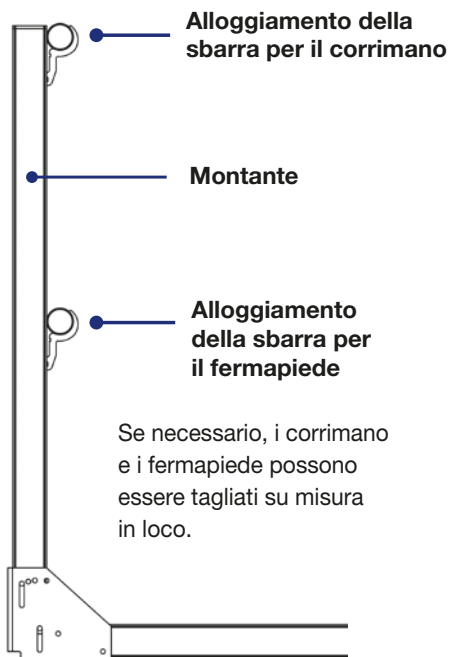

Alloggiamento della
sbarra per il corrimano

Montante

Alloggiamento
della sbarra per
il fermapiede

Se necessario, i corrimano
e i fermapiede possono
essere tagliati su misura
in loco.

Prolungamento

Attenzione!
Assolutamente assicura-
si che i collegamenti ad
incastro siano inseriti fino
all'arresto.



Il corrimano e il fermapiede possono essere allungati collegando un elemento con l'altro.

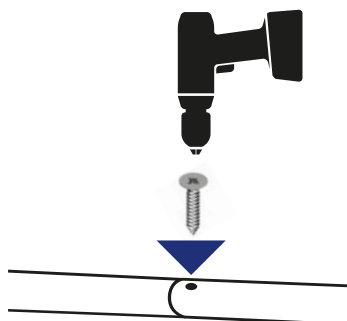

Dopo aver collegato i due elementi, fissarli inserendo la vite autofilettante in dotazione nel foro preesistente.

swissporSAFSYS Sistema parapetto RAIL Standard

Montare le giunzioni ad angolo

Attrezzi necessari:

chiave inglese SW 13 o avvitatore a batteria.

Esecuzione consigliata:

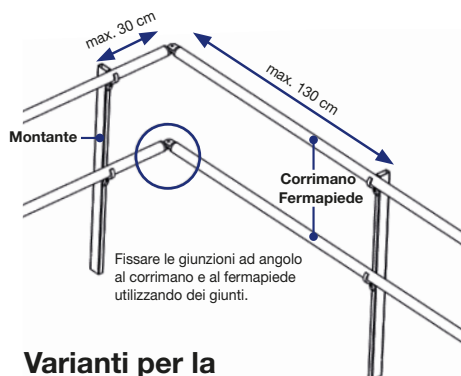

Esecuzione massima consentita:

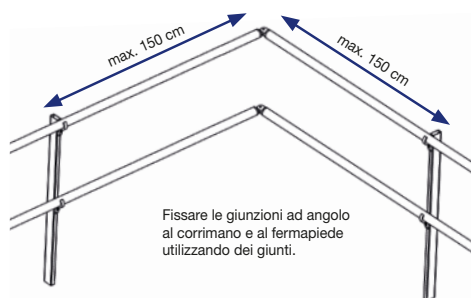

Varianti per la giunzione ad angolo



Giunzione ad angolo standard



Giunto e giunzione ad angolo con attacco al corrimano / fermapiede tagliato

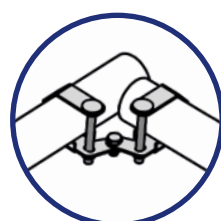

Giunto e giunzione ad angolo con attacco al terminale del corrimano / fermapiede

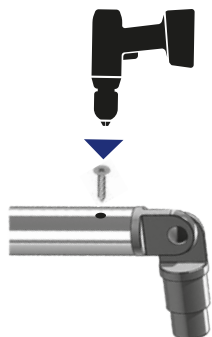

Fissare il corrimano e il fermapiede alle giunzioni d'angolo con le viti autofilettanti in dotazione.

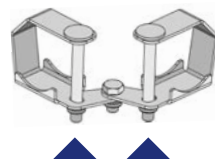
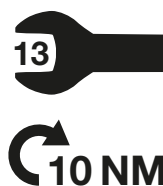

Serrare i dadi sui giunti.

swissporSAFSYS Sistema parapetto RAIL Cannelletto

Montare il cancelletto swissporSAFSYS Sistema parapetto RAIL

Attrezzi necessari: avvitatore a batteria

Cancelletto premontato

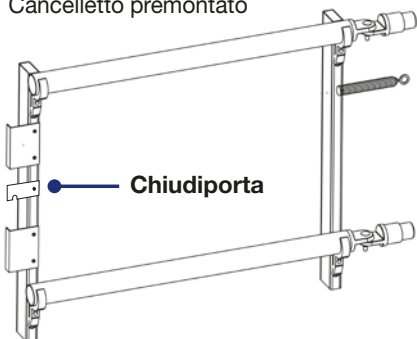

Giunto per il collegamento al corrimano

Molla per il montaggio sul montante (il cancelletto si chiude automaticamente)

Giunto per il collegamento al fermapiede

Montaggio dell'angolo:

Montare il corrimano e il fermapiede a filo dei montanti in modo che il meccanismo del cancelletto possa chiudersi senza problemi!

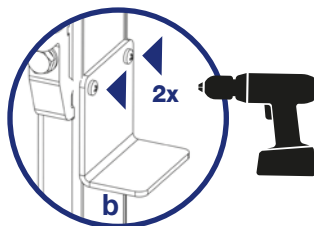
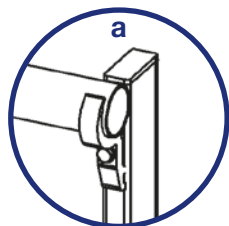

Fissare l'angolo al montante con entrambe le viti in dotazione in modo che il cancelletto non tocchi l'angolo (vedere dettaglio "c" a pag. 10).

Attenzione!
L'installazione del cancelletto del sistema parapetto RAIL deve avvenire per ultima per quanto riguarda le zavorre (vedere pagg. 14 e 15).

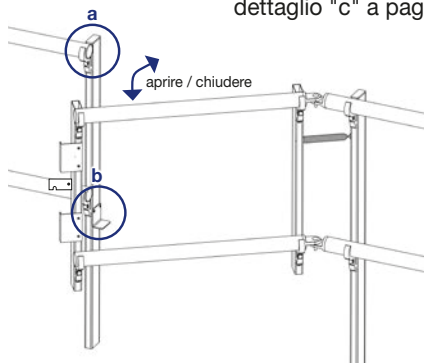

Nei parapetti inclinati il cancelletto del sistema parapetto RAIL deve aprirsi verso l'esterno!

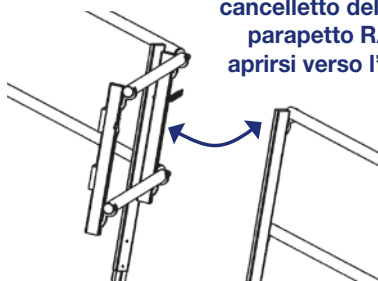

swissporSAFSYS Sistema parapetto RAIL Cannelletto

Montare il cancelletto swissporSAFSYS Sistema parapetto RAIL

Attrezzi necessari:
avvitatore a batteria

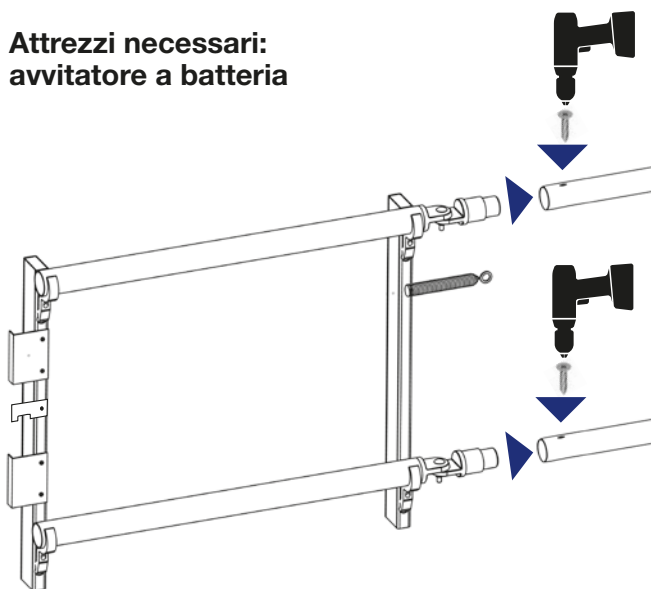

Spingere i giunti nel corrimano o nel fermapiEDE.
La sbarra deve essere a filo del giunto!

Fissare il corrimano o il fermapiEDE con la vite autofilettante in dotazione.

Fissare la vite in dotazione in modo che il chiudiporta scatti in posizione rispetto al montante.

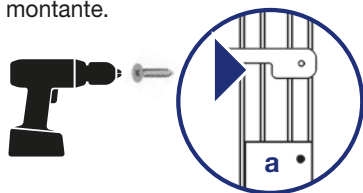

Fissare la molla al montante con la vite autofilettante in dotazione.

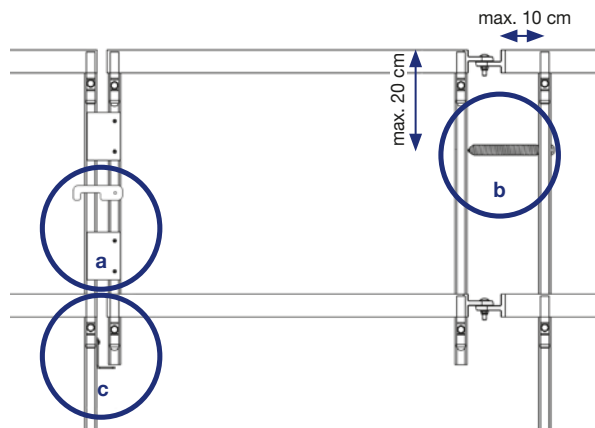
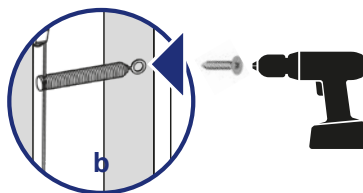

5 mm di distanza tra l'angolo e il cancelletto

swissporSAFSYS Sistema parapetto RAIL Standard

Montare i fermapiede

Attrezzi necessari: chiave inglese SW 13

Inserire le viti nella guida dei fermapiede, farle entrare nel piede del montante e serrarle.

Assicurarsi che lo spazio tra il bordo inferiore del corrente e la superficie di lavoro misuri sempre meno di 2 cm.

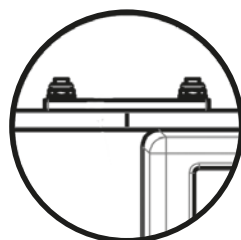
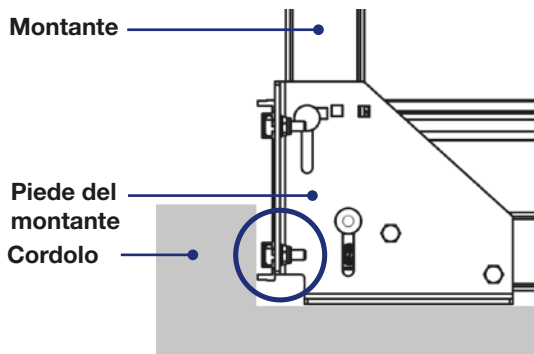
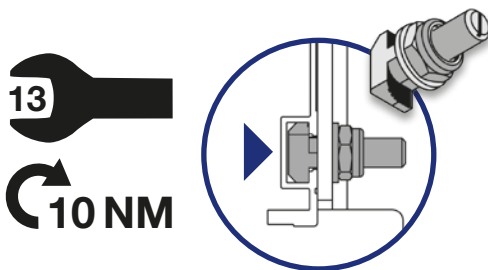

Giunzione del fermapiede

Montare le giunzioni ad angolo

Possibilità di zavorramento alle pagg. 14 e 15:

il presente schizzo è una rappresentazione della disposizione dei montanti e dei fermapiede.

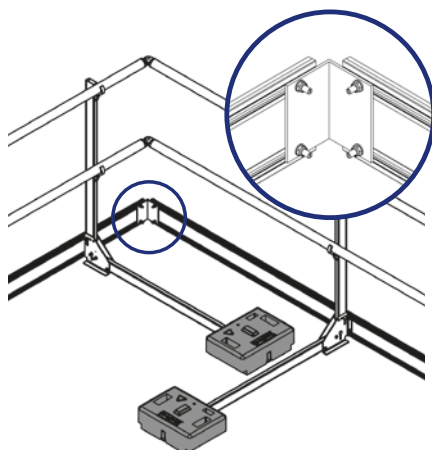

Inserire le viti nella guida dei fermapiede, farle entrare nelle giunzioni ad angolo e serrarle.

Attenzione, in caso di nevicate, assicurarsi che la neve venga costantemente rimossa dai sistemi parapetto swissporSAFSYS RAIL con fermapiede per evitare eventuali pericoli (ad esempio lo scivolamento o la caduta del sistema parapetto dalla superficie da assicurare).

swissporSAFSYS Sistema parapetto RAIL Passerella di sicurezza

Passerella di sicurezza - installazione con zavorre in calcestruzzo

Variante con lastre in calcestruzzo (secondo EN 1339) 50 x 50 x 4 cm con un peso minimo di 25,5 kg l'una.

Lastre in calcestruzzo non incluse nella fornitura!

La versione corta della passerella di sicurezza, con una distanza di 280 cm tra i montanti, deve essere zavorrata con almeno 8 lastre di calcestruzzo.

Attenzione! Il bordo superiore del corrimano del sistema di protezione laterale deve trovarsi almeno 100 cm al di sopra della superficie di lavoro.

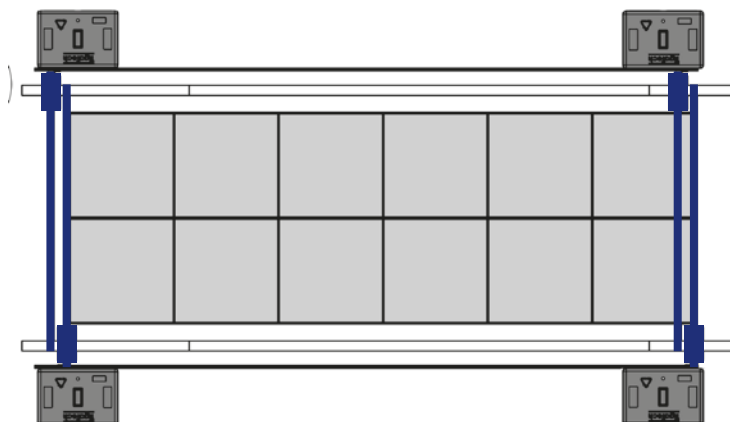
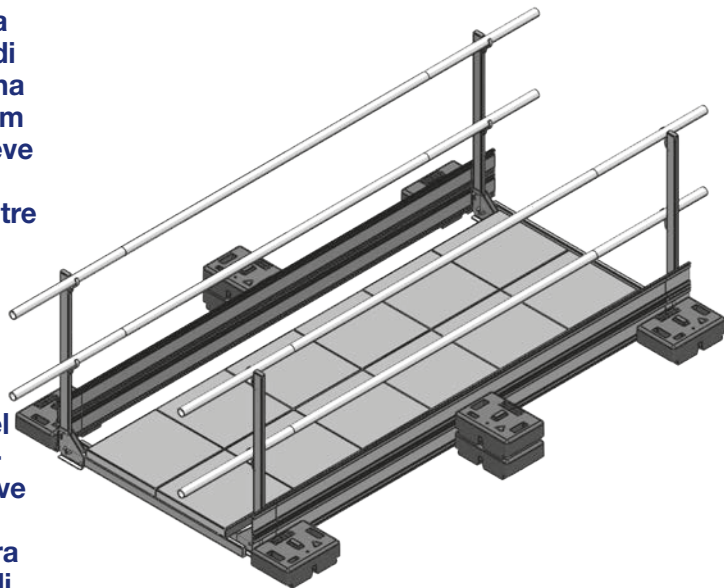

Disposizione dei montanti:

Posizionare 2 montanti uno di fronte all'altro.

Stabilizzare i montanti con delle zavorre.

swissporSAFSYS Sistema parapetto RAIL Passerella di sicurezza

Passerella di sicurezza - installazione con zavorre in calcestruzzo

Attrezzi necessari:

chiave inglese SW 13 e avvitatore a batteria.

Installazione:

Montare i montanti
(vedere pag. 4)

Fissare i profili per la stabilizzazione delle lastre di calcestruzzo a intervalli di 50 cm con le viti in dotazione.

Posare le lastre in calcestruzzo.

Montare il corrimano o il fermapiEDE (vedere pag. 7)

Se necessario, montare le giunzioni ad angolo (vedere pag. 8)

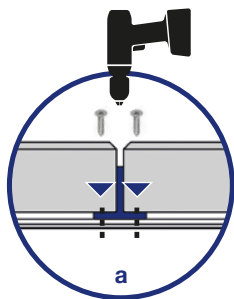
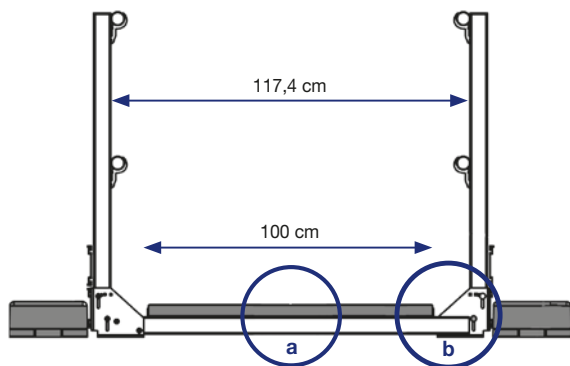

Fissare i profili per la stabilizzazione delle lastre di calcestruzzo ai montanti con le viti in dotazione.

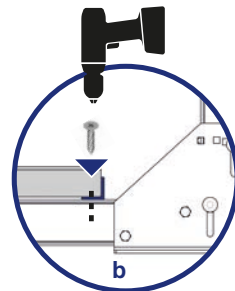

Montare il supporto per fermapiEDE doppio

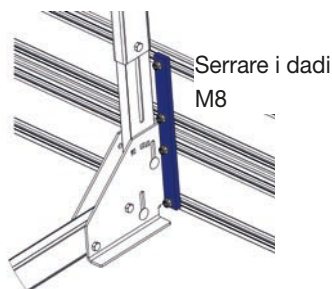

Il supporto per fermapiEDE doppio A2 viene fissato al fermapiEDE già montato (a sinistra) con viti con testa a martello e dadi di sicurezza M8.

Per finire, montare il fermapiEDE doppio al supporto A2.

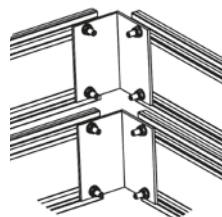

Esempio di variante CON cordolo

**Installazione con zavorre in calcestruzzo
(per le zavorre in plastica vedere sotto)**

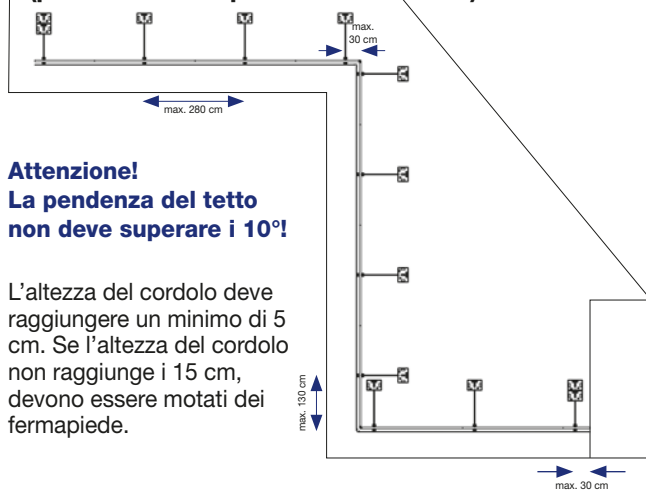

Attenzione!
**La pendenza del tetto
non deve superare i 10°!**

L'altezza del cordolo deve raggiungere un minimo di 5 cm. Se l'altezza del cordolo non raggiunge i 15 cm, devono essere montati dei fermapiEDE.

Zavorra in calcestruzzo ca. 25 kg

**Raccordo a parete
e raccordo libero a
parete**

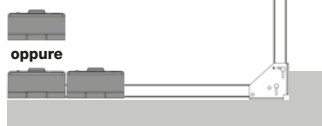

oppure

**Montante interno /
lunghezza conti-
nuata**



**Per l'installazione delle zavorre
vedere pag. 5**

Zavorra in plastica ca. 22 kg

**Raccordo a parete
e raccordo libero a
parete**



**Montante interno /
lunghezza conti-
nuata**



**Per l'installazione delle zavorre
vedere pag. 5**

swissporSAFSYS Sistema parapetto RAIL Standard

Esempio di variante SENZA cordolo

Installazione con zavorre in calcestruzzo (per le zavorre in plastica vedere sotto)



Attenzione!
La pendenza del tetto
non deve superare i 10°!

**L'installazione SENZA
cordolo richiede il
montaggio dei fermapiEDE!**

Distanza tra la zavorra e il
lato aperto con rischio di
caduta min. 25 cm.

**Attenzione, in caso di
nevicata, assicurarsi che
la neve venga costante-
mente rimossa dai
sistemi parapetto swis-
sporSAFSYS RAIL con
fermapiede per evitare
eventuali pericoli (ad
esempio lo scivolamento
o la caduta del sistema
parapetto dalla superficie
da assicurare).**

Zavorra in calcestruzzo ca. 25 kg

**Raccordo a parete
e raccordo libero a
parete**



**Montante interno /
lunghezza continuata**



**Per l'installazione delle zavorre
vedere pag. 6**

Zavorra in plastica ca. 22 kg

**Raccordo a parete
e raccordo libero a
parete**



**Montante interno /
lunghezza continuata**



**Per l'installazione delle zavorre
vedere pag. 6**

Smontare swissporSAFSYS Sistema parapetto RAIL

- swissporSAFSYS Sistema parapetto RAIL viene smontato seguendo l'ordine inverso al montaggio.
- Una volta smontato, verificare che tutte le parti di swissporSAFSYS Sistema parapetto RAIL non presentino danneggiamenti o usura. Sostituire le parti danneggiate o usurate.

Manutenzione e supporto tecnico, stoccaggio

- swissporSAFSYS Sistema parapetto RAIL è progettato per una bassa manutenzione.
- Tutte le parti mobili devono essere lubrificate una volta all'anno, più frequentemente se necessario.
- Le componenti di swissporSAFSYS Sistema parapetto RAIL non devono essere immagazzinate in un ambiente ostico (con sale antigelo, cemento, ecc.).

Smaltimento

- Quando non sono più necessarie, le componenti di swissporSAFSYS Sistema parapetto RAIL devono essere smaltite correttamente in conformità con le normative nazionali e locali.